

Ressort de torsion

DESCRIPTION DU PRODUIT

1 - Compléter les cotes nécessaires :

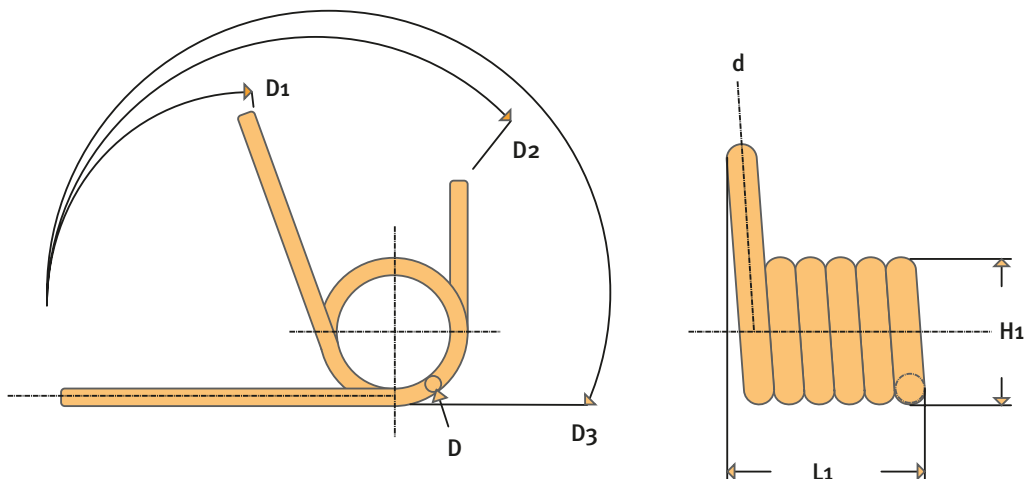

SENS D'ENROULEMENT : DROITE GAUCHE MATIÈRE : ACIER INOX AUTRE :

D1 : MM D : MM R1 : MM

D2 : MM L1 : MM R2 : MM

D3 : MM H1 : MM

QUANTITÉ :

DÉLAI :

COORDONNÉES

Nom : Prénom :

Société : Fonction :

Adresse :

Code postal Ville :

Tél : Fax : E-mail :